

БАСКЕТБОЛЬНАЯ СТОЙКА B-STAND-PC 48"X32" R45 H230-305 CM



ВАЖНО

Любые баскетбольные системы, в том числе предназначенные для игры, должны быть собраны и отрегулированы в соответствии с инструкцией. Несоблюдение приведенных ниже указаний может привести к серьезным травмам.

Перед сборкой внимательно прочтите инструкцию и включенные в нее меры предосторожности. Пожалуйста, присматривать за детьми, когда они играют с этим изделием. Сборка стойки должна осуществляться только взрослыми людьми!

Неправильная установка или висение на кольце может привести к серьезным травмам и даже смерти.



Рады приветствовать вас, пользователи продукции **UNIX Line!**

Мы благодарны, что ваш выбор был остановлен на тренажёре нашего бренда. Для того чтобы обеспечить вашу максимальную сохранность, команда **UNIX Line** просит вас с вниманием отнестись к изучению инструкции перед использованием тренажёра! В случае если инструкция в дальнейшем будет потеряна, её всегда можно найти на официальном сайте.

UNIX Line заботится о своих покупателях и всегда готов ответить вам на все возникшие вопросы, в том числе и по эксплуатации товара. Для этого достаточно обратиться к продавцу или дилеру, у которого он был приобретен. Уверены, вы с удовольствием будете пользоваться товарами нашего бренда! Помните, что регулярные занятия спортом способствуют улучшению вашего физического состояния, а также влияют на выработку эндорфинов. С брендом **UNIX Line** вы можете быть уверены, что ваше тело на долгие годы останется подтянутым и красивым.

Мы постоянно развиваемся и предлагаем нашим клиентам самые современные и лучшие технологии на рынке. Все тренажёры бренда **UNIX Line** много лет пользуются популярностью не только у взрослых, но и у их детей. Для того, чтобы изучить полный ассортимент продукции, перейдите на наш официальный сайт, наведя камеру на QR-код.



UNIXFIT.RU



Меры предосторожности



Для обеспечения безопасной эксплуатации изделия его владелец должен убедиться, что все участники игры знают и соблюдают нижеизложенные правила. Не пытайтесь производить сборку системы без соблюдения настоящих рекомендаций.

Перед началом сборки прочтите инструкцию и проверьте наличие деталей и/или дополнительных инструкций внутри коробки, используя маркировку, приведенную в данном руководстве. Помните, что неправильная установка, обслуживание и эксплуатация данной системы могут привести к серьезным травмам.

* Изделие необходимо перемещать силами не менее 3 взрослых, способных выдержать его вес. Не разрешайте детям участвовать в перемещении изделия.

* Встаньте напротив стойки и наклоните опору вперед, пока положение конструкции не уравновесится на колесах для транспортировки

* Далее переместите стойку в нужное место и осторожно опустите опору обратно.

Внимание!

1. Никогда не повисайте на кольце и не забирайтесь на стойку: это может привести к травмам или повреждению оборудования. По этой причине не выполняйте на этой системе упражнения с подбрасыванием мяча (dunk), так как она не предназначена для подобного использования. Не разрешайте детям забираться на баскетбольную стойку.

2. Никогда не оставляйте собранное изделие с пустым весовым резервуаром.

3. Регулярно проверяйте резервуар на предмет отсутствия утечки. Медленное протекание может привести к неожиданному опрокидыванию системы или повреждению полового покрытия при использовании внутри помещения.

4. При сборке надлежащим образом закрепите секции шеста. В противном случае секции могут разъединиться во время игры или транспортировки системы.

5. Перед каждым использованием проверяйте прочность креплений и целостность соединительных элементов.

6. Ненадлежащие климатические условия, коррозия или неправильное хранение могут привести к повреждению изделия.

7. Данная система не предназначена для детей младше 3 лет.

8. Во время игры участники должны быть обеспечены надлежащими средствами индивидуальной защиты.

Регулировка высоты кольца

Как показано на рисунке, потяните на себя рукоятку (отмечена как EE на рисунке), чтобы поднять или опустить кольцо.

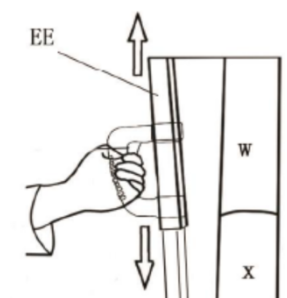

Перемещение изделия

1. Перед перемещением установите высоту стойки на минимальное значение и наклоните назад, как показано на рисунке.

2. Перемещайте изделие только по ровной поверхности.

3. Переместив стойку в нужное место, верните ее в исходное положение и отрегулируйте высоту.



СПИСОК ДЕТАЛЕЙ

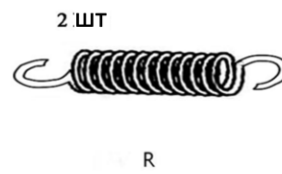
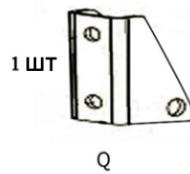
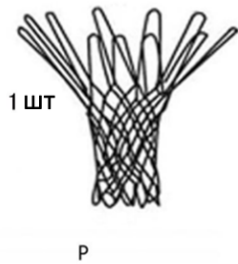
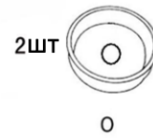
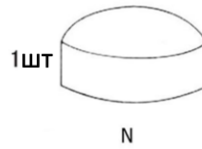
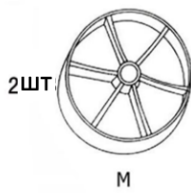
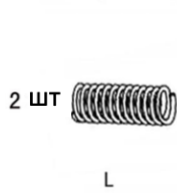
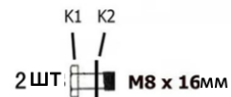
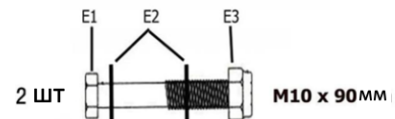
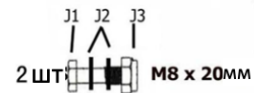
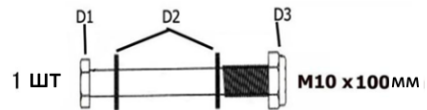
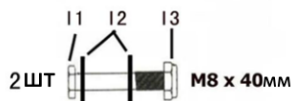
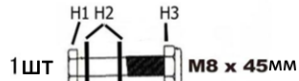
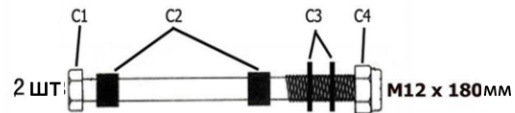
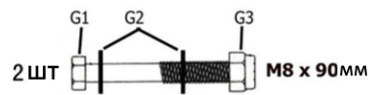
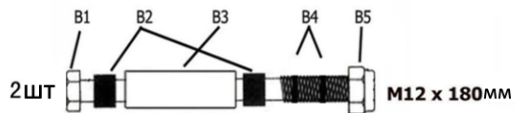
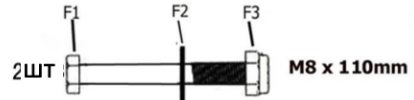
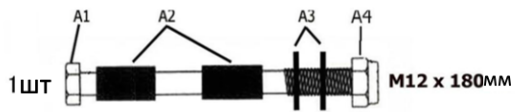

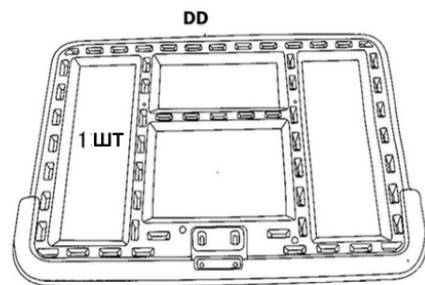
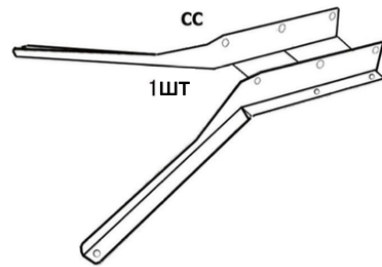
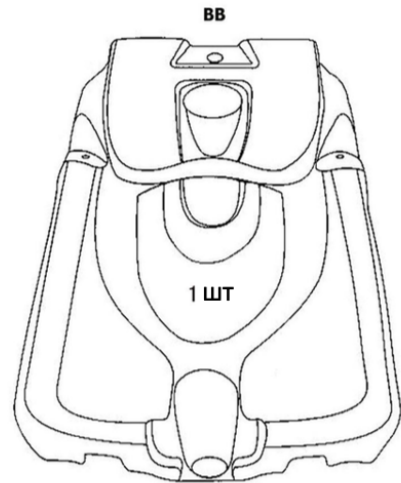
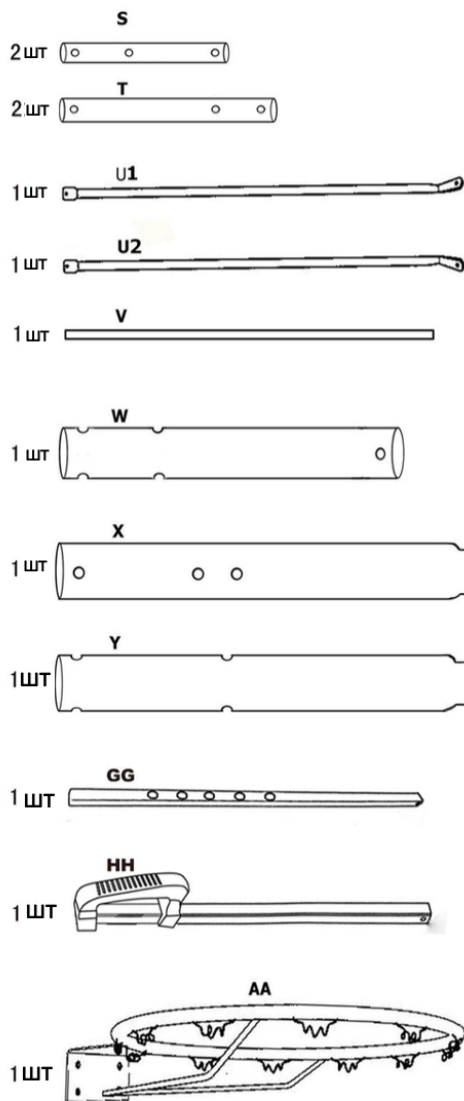

Соедините верхнюю (W) и среднюю (X) части шеста, как показано на рисунке справа. Для удобства последующей установки обратите внимание на направление отверстий на шесте.

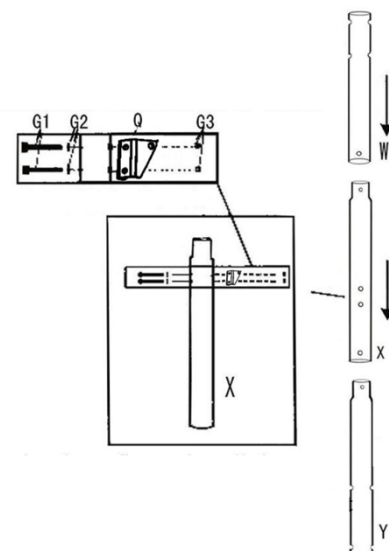

Далее установите на средней части шеста (X) горизонтальный блок (Q) с помощью болтов G1, G2 и G3.

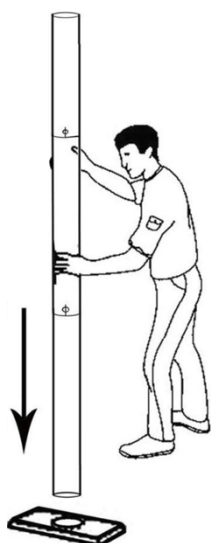

Если нижняя часть шеста имеет заусенцы или деформацию на конце трубы, с силой ударьте конец об кусок дерева или фанеры 3-4 раза, как показано на рисунке слева.

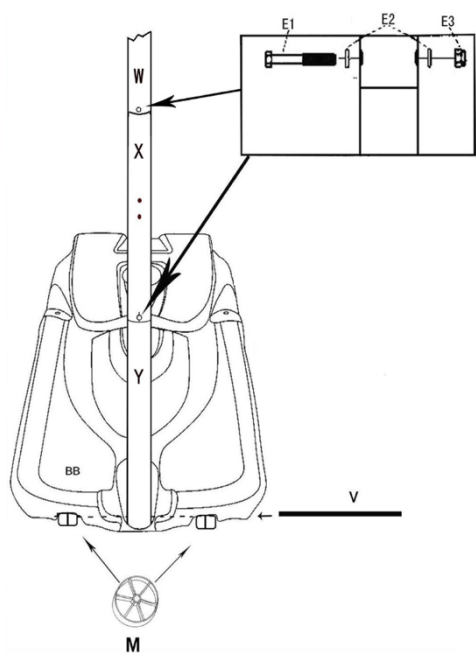

Как показано на рисунке слева, закрепите вместе верхнюю (W), среднюю (X) и нижнюю (Y) части шеста с помощью болтов E1, E2, E3.

Пропустите колесный вал (V) через отверстия на основании стойки (BB), нижнюю часть шеста (Y) и колесо (M). Обратите внимание, чтобы горизонтальный блок (Q) при этом оказался на задней части шеста.

Далее, как показано на рисунке справа, установите кронштейны U1 и U2 на нижней части шеста (Y) болтами D1, D2, D3 и J1, J2, J3, соответственно. При этом сохраните ориентацию верхней и нижней частей шеста.

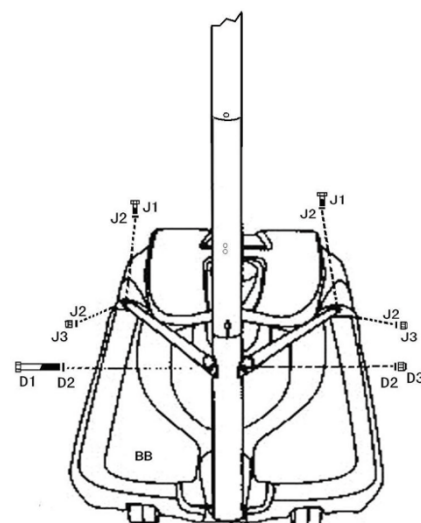

Соедините вместе кольцо (AA), щит (DD), и крепление щита (CC) с помощью болтов F1, F2, F3 и I1, I2, I3, соответственно. При этом болтами F1, F2, F3 закрепите маленькие пружины (L) напротив отверстий на кольце (AA).

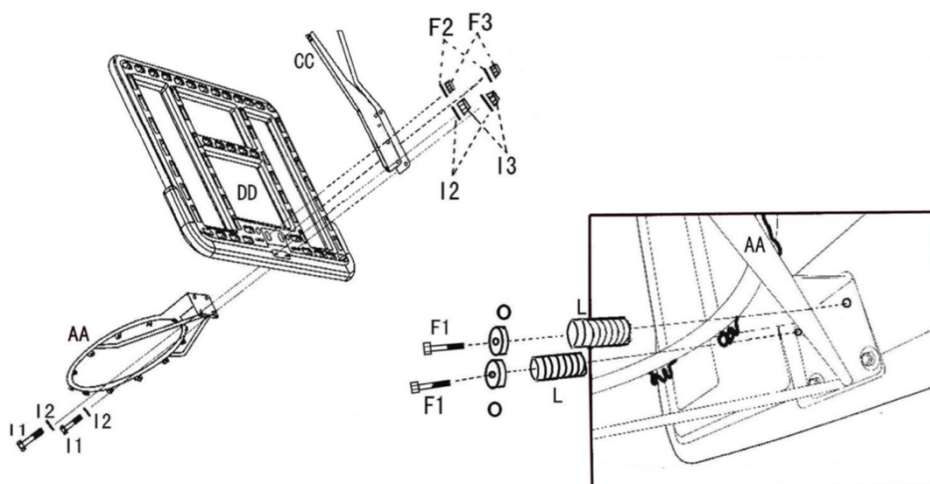

Потяните крылья крепления щита (CC) в разные стороны. Далее зафиксируйте крылья на задней стороне щита (DD) с помощью болтов K1.

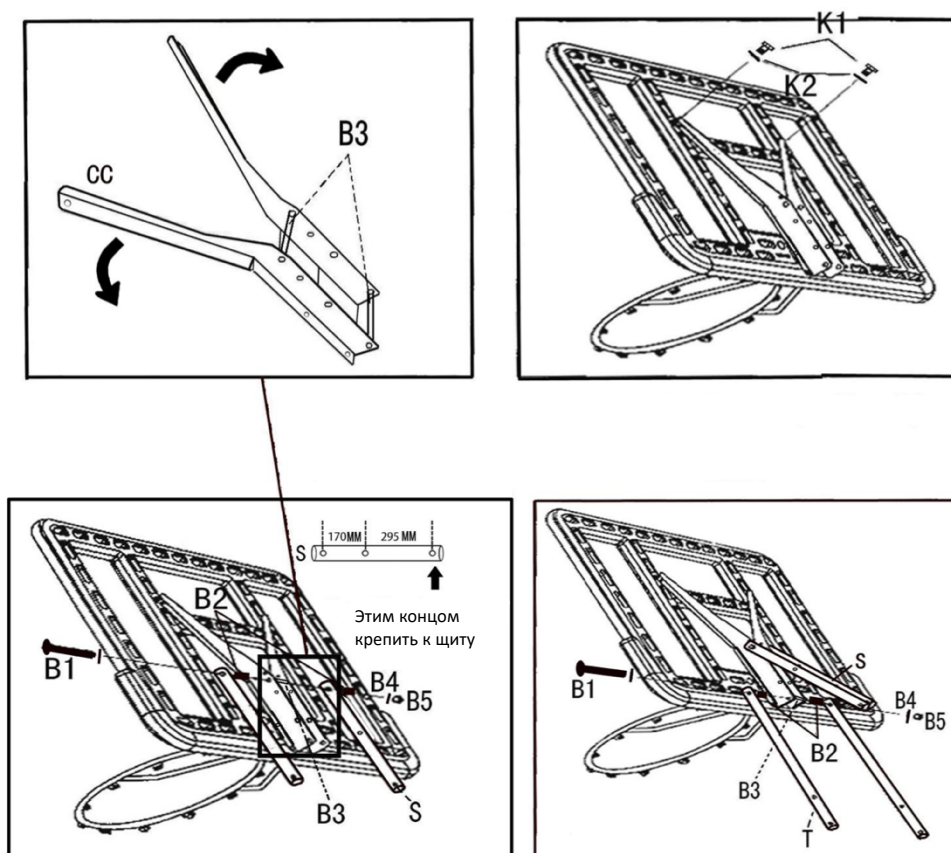

Как показано на рисунке выше, подсоедините кронштейны S и T к креплению щита (CC) с помощью болтов B1, B2, B4, B5. Установите втулку (B3) внутри крепления щита (CC).

Закрепите кронштейны S и T на верхней части шеста (W) с помощью болтов C1, C2, C3, C4.

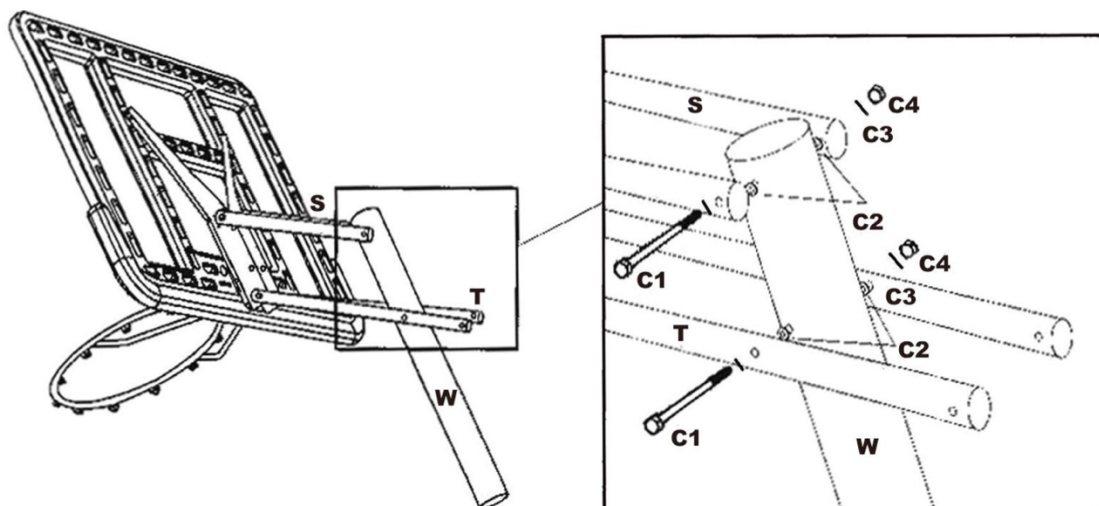

Соедините верхний конец внешнего подъемника (НН) с концом кронштейна Т с помощью болтов А1, А2, А3, А4. При этом втулки (А2) должны оказаться между кронштейном Т и внешним подъемником (НН). Далее закрепите конец внутреннего подъемника (GG) на горизонтальной блоке (Q) с помощью болтов Н1, Н2, Н3.

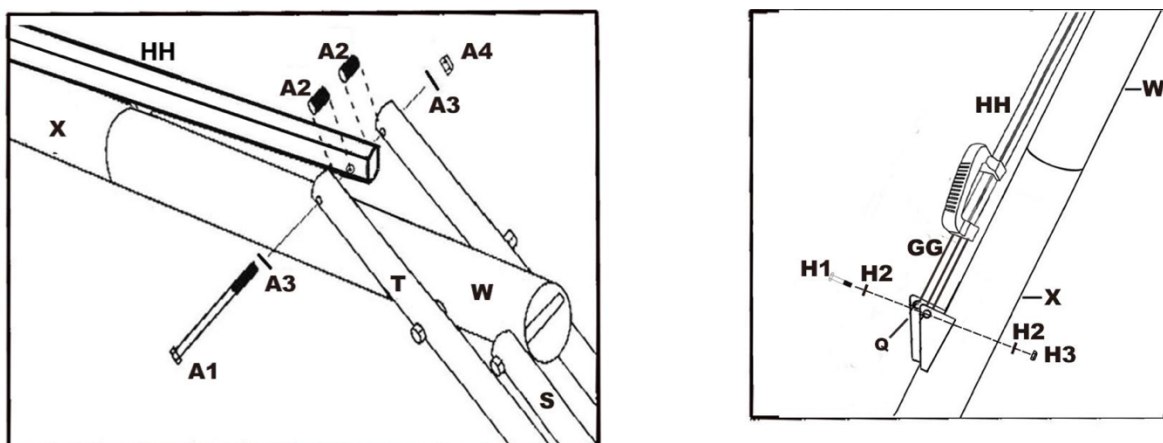

Далее зафиксируйте положение кронштейна S болтом EE для удобства дальнейшей установки больших пружин (R).

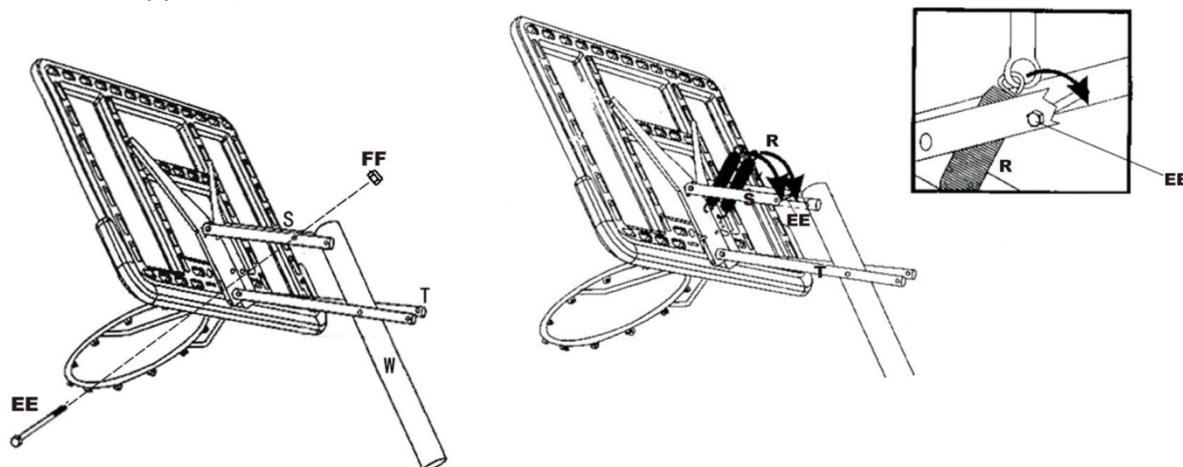

Как показано на рисунке, закрепите один конец большой пружины (R) в отверстии на креплении щита (CC). Другой конец большой пружины (R) закрепите на болте EE, установленном шагом ранее.

Как показано на рисунке, установите сетку (P) на кольца (AA), а также заглушку (N) на верхней части шеста (W).

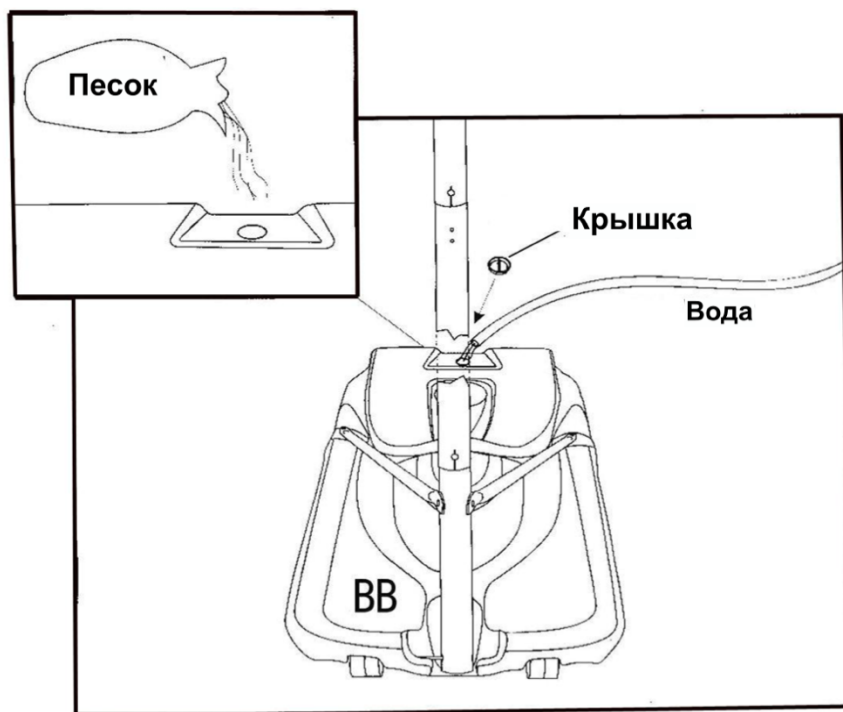
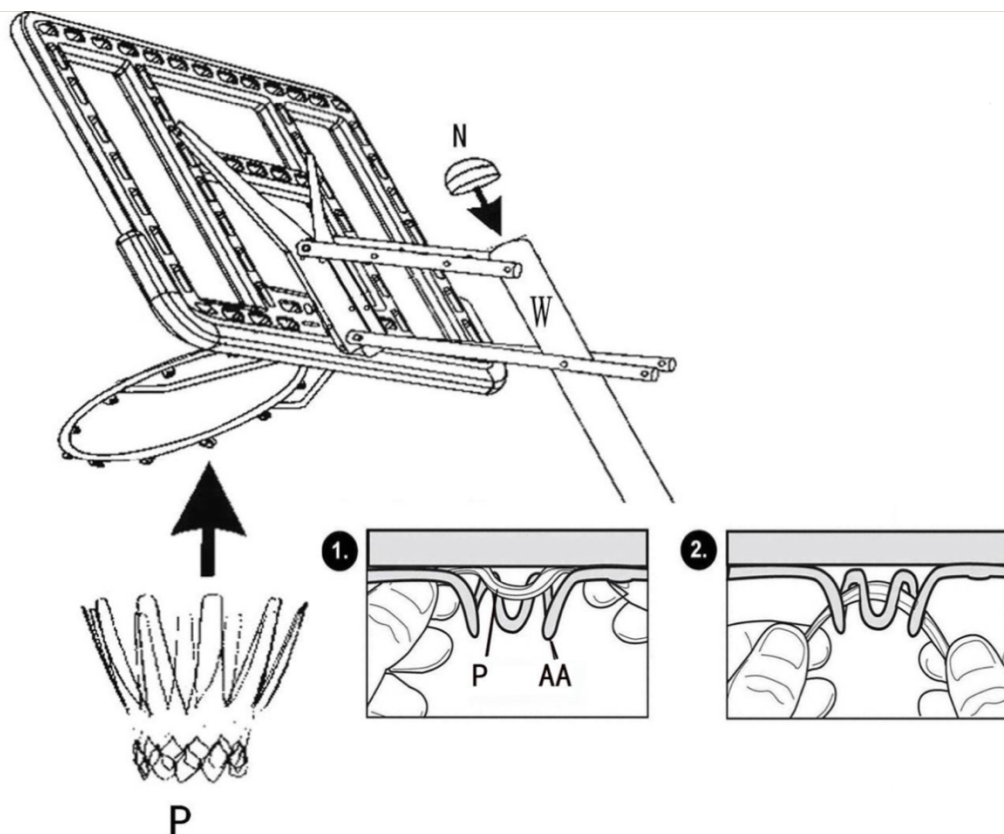

Из соображений безопасности рекомендуется наполнять резервуар песком, а не водой, особенно в холодное время года при использовании изделия на улице. Обратите внимание, что высыпать песок обратно из резервуара полностью будет невозможно.

**Тренируйтесь
вместе с *UNIX* *LINE*** 